

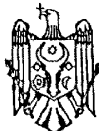

MD 1528 C2

REPUBLICA MOLDOVA



(19) Agenția de Stat
pentru Protecția Proprietății Industriale

(11) 1528⁽¹³⁾ C2
(51) Int. Cl.⁷: C 03 B 17/00

(12) BREVET DE INVENȚIE

<p>(21) Nr. depozit: a 2000 0046 (22) Data depozit: 2000.03.02 (30) 4097541/29-33, 1986.07.23 (10)* Certificat de autor, nr. 1403556</p>	<p>(44) Data publicării hotărârii de acordare a brevetului cu examinarea în fond: 2000.08.31, BOPI nr. 8/2000</p>
<p>(71) Solicitant: Centrul Cooperatist Interdepartamental Științific de Producere "Materialovedenie", MD (72) Inventator: Istru Andrei, MD (73) Titular: Centrul Cooperatist Interdepartamental Științific de Producere "Materialovedenie", MD</p>	

(54) Dispozitiv pentru fabricarea pieselor de carcasă

(57) Rezumat:

Invenția se referă la industria materialelor de construcție, în special la utilajul pentru fabricarea materialelor de compoziție.

Dispozitivul conține colector (1) pentru topitură, cameră de acumulare (2) a topiturii, corp (3) cu încălzitoare (4) montate, piston (5) de refulare, niplu (6) de compensare, șuber (7), strat (8) de metal lichid care formează nodul de refulare a topiturii, corpul (9) compresorului agentului de umplură cu injectoare (10). Dispozitivul mai conține capacul (11) silfonului cu tije (12), perete despărțitor (13) cu orificii coaxiale tijelor (12), totodată capacul (11) silfonului este fixat prin intermediul elementului elastic (14) de fundul corpului. Dispozitivul conține două plăci perforate - inferioară (15) cu orificii conice și superioară (16) cu adancituri sferice, coaxiale cu orificiile conice. Dispozitivul conține strat (17) de metal lichid cu răcitor (18), pahar (19), tiranți (20) de comandă a paharului (19), fixați de capacul silfonului (21) și de fundul paharului (19).

Paharul (19) răsturnat este plasat în partea superioară a camerei de formare și montat cu posibilitatea deplasării alternative.

2
Rezultatul constă în sporirea fiabilității nodului de formare a pieselor.

Revendicări: 1

Figuri: 1

5

10

15

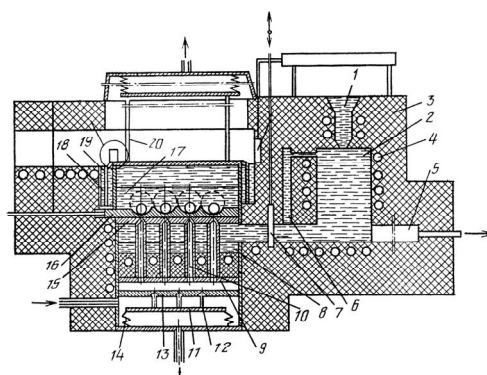

MD 1528 C2

MD 1528 C2

3

(57) Revendicare:

5 Dispozitiv pentru fabricarea pieselor de carcasă care conține corp cu încălzitoare montate,
cameră de acumulare a topiturii, cameră de formare înzestrată cu șuber amplasat înaintea zonei de
formare, cu niplu de compensare și compresorul agentului de umplură divizat prin peretele
despărțitor cu orificii conice lărgite în partea inferioară în două camere, cea superioară fiind legată
cu injectoare, și dotat cu silfon, elementul elastic al căruia este fixat de fundul camerei silfonului, și
10 cu tije, un capăt al cărora este unit cu capacul silfonului, totodată tijele sunt coaxiale cu orificiile
peretelui despărțitor, numărul tijelor fiind mai mic decât numărul injectoarelor, **caracterizat prin
aceea că** dispozitivul conține un pahar răsturnat în partea superioară a camerei de formare montat cu
posibilitatea deplasării alternative.

15

(56) Referințe bibliografice:

1. SU 1345587 A

Revendicările se bazează în întregime pe descrierea invenției din certificatul de autor nr. 1559935
A2, SU

Șef secție: COZMA Valeriu

Examinator: ANDREEV Svetlana

Redactor: CANȚER Svetlana