



MD 3028 F1 2006.04.30

REPUBLICA MOLDOVA



(19) Agenția de Stat
pentru Proprietatea Intelectuală

(11) 3028 (13) F1
(51) Int. Cl.: A61C 13/38 (2006.01)

(12) BREVET DE INVENȚIE

Hotărârea de acordare a brevetului de invenție poate fi revocată în termen de 6 luni de la data publicării	
(21) Nr. depozit: a 2005 0264 (22) Data depozit: 2005.09.12	(45) Data publicării hotărârii de acordare a brevetului: 2006.04.30, BOPI nr. 4/2006
(71) Solicitant: GUMENIUC Aureliu, MD (72) Inventator: GUMENIUC Aureliu, MD (73) Titular: GUMENIUC Aureliu, MD	

(54) Dispozitiv pentru conformarea gingiei
(57) Rezumat:

1
Invenția se referă la medicină, în special la
utilajul stomatologic și poate fi utilizată pentru
conformarea gingiei până la instalarea protezei
dentare.

Esența invenției constă în aceea că dispozitivul
constă dintr-un corp cu un canal cilindric longitu-
dinal cu filet la mijloc și un șurub pentru fixare de
implant. Corpul este executat cilindric în partea
superioară, având înălțimea de 2,0...7,0 mm, cu ca-
neluri circulare executate pe suprafață lui externă,
iar partea inferioară este executată în formă de
prismă hexagonală cu diametrul mai mic, părțile

2
5 fiind unite între ele prin intermediul unei porțiuni
tronconice. Șurubul include un cap de formă
cilindrică cu o adâncitură de formă hexagonală și o
tijă filetată la capătul liber. Totodată, porțiunea
canalului din partea superioară a corpului este
executată ca locaș pentru capul șurubului.

10
Revendicări: 1
Figuri: 3

15

MD 3028 F1 2006.04.30

MD 3028 F1 2006.04.30

3

Descriere:

Invenția se referă la medicină, în special la utilajul stomatologic și poate fi utilizată pentru conformarea gingiei până la instalarea protezei dentare.

5 Este cunoscut dispozitivul pentru conformarea gingiei, care constă dintr-un corp cilindric cu înălțimea de 2,0...7,0 mm, care are executate niște caneluri circulare pe suprafața externă a corpului cilindric. Pe una din bazele corpului cilindric este executată o adâncitură hexaedrică, pentru a fi fixat cu ajutorul unei cheițe, iar baza opusă are formă conică, vârful fiind de formă hexaedrică și trece într-o tijă filetată [1].

10 Dezavantajul dispozitivului cunoscut constă în aceea că el nu poate fi înșurubat strans – o cerință obligatorie pentru precizia suprastructurii protetice și pentru prevenirea invaziei mucoasei ca urmare a avansării implantului în os, prezintă un pericol de destabilizare sau chiar dezinsere a implantului instalat într-o ședință operatorie, iar forma bazei inferioare poate provoca strivirea țesuturilor moi în timpul înșurubării.

15 Problema pe care o rezolvă invenția constă în elaborarea unui conformator cu un sistem antirotational, care poate fi fixat și înlăturat cu evitarea destabilizării și dezinserei implantului.

20 Esența invenției constă în aceea că dispozitivul constă dintr-un corp cu un canal cilindric longitudinal cu filet la mijloc și un șurub pentru fixare de implant. Corpul este executat cilindric în partea superioară, având înălțimea de 2,0...7,0 mm, cu caneluri circulare executate pe suprafața lui externă, iar partea inferioară este executată în formă de prismă hexagonală cu diametrul mai mic, părțile fiind unite între ele prin intermediul unei porțiuni tronconice. Șurubul include un cap de formă cilindrică cu o adâncitură de formă hexagonală și o tijă filetată la capătul liber. Totodată, porțiunea canalului din partea superioară a corpului este executată ca locaș pentru capul șurubului.

25 Rezultatul invenției constă în posibilitatea de a înlătura conformatorul evitând destabilizarea și înlăturarea implantului, care urmează a fi introdus și fixat în osul maxilarului pentru fixarea dintelui protezat.

Dispozitivul pentru conformarea gingiei este prezentat pe figurile 1...3, care reprezintă:

fig.1, vederea corpului în secțiune;

fig.2, vederea de ansamblu în secțiune;

fig.3, vederea șurubului.

30 Dispozitivul pentru conformarea gingiei constă dintr-un corp (1) cu un canal cilindric longitudinal (5) cu filet (6) la mijloc și un șurub pentru fixare de implant. Corpul este executat cilindric în partea superioară (2), având înălțimea de 2,0...7,0 mm, cu caneluri circulare executate pe suprafața lui externă, iar partea inferioară (3) este executată în formă de prismă hexagonală cu diametrul mai mic, părțile fiind unite între ele prin intermediul unei porțiuni tronconice. Șurubul (7) include un cap (8) de formă cilindrică cu o adâncitură de formă hexagonală (10) și o tijă (9) cu filet (11) la capătul liber. Totodată, porțiunea canalului din partea superioară a corpului este executată ca locaș (4) pentru capul șurubului.

40 Inițial se inserează implantul prin înșurubare în os în locul edentației. Apoi se introduce șurubul (7) în interiorul corpului (1), după care, cu ajutorul unei cheițe care se introduce în adâncitura hexagonală (10) a capului șurubului se înșurubează șurubul (7) de corpul conformatorului, prin intermediul filetelui (6) din canalul corpului și filetelui (11) șurubului, apoi el se aplică deasupra implantului, după care cu ajutorul cheiței, se fixează conformatorul de implant prin înșurubare, prin intermediul filetelui (11) șurubului. După fixarea suplimentară a conformatorului se efectuează înșurubarea definitivă a conformatorului cu cheia cu dozator de forță (20...30 H/cm²).

45

MD 3028 F1 2006.04.30

4

5 **(57) Revendicare:**

Dispozitiv pentru conformarea gingiei, care constă dintr-un corp cu un canal cilindric longitudinal cu filet la mijloc și un șurub pentru fixare de implant; corpul este executat cilindric în partea superioară, având înălțimea de 2,0...7,0 mm, cu caneluri circulare executate pe suprafața lui externă, iar partea inferioară este executată în formă de prismă hexagonală cu diametrul mai mic, părțile fiind unite între ele prin intermediul unei porțiuni tronconice; șurubul include un cap de formă cilindrică cu o adâncitură de formă hexagonală și o tijă filetată la capătul liber, totodată, porțiunea canalului din partea superioară a corpului este executată ca locaș pentru capul șurubului.

15

(56) Referințe bibliografice:

1. Alpha Bio System. Product catalog. Israel, martie, 2003

Șef Secție:

GUȘAN Ala

Examinator:

GROSU Petru

Redactor:

UNGUREANU Mihail

MD 3028 F1 2006.04.30

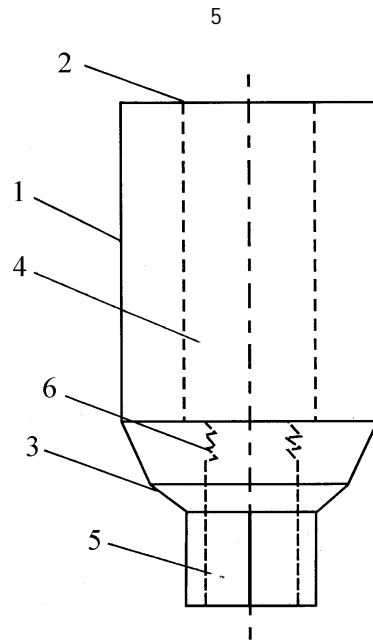

Fig. 1

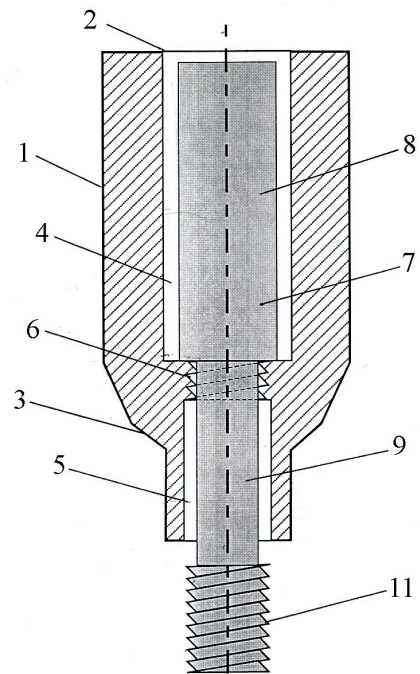

Fig. 2

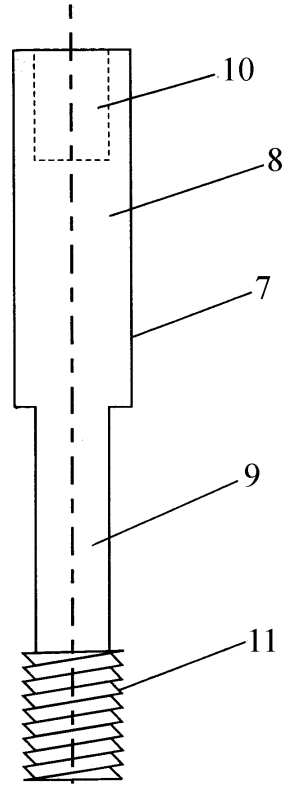

Fig. 3