



MD R 84 I2 2003.11.30

REPUBLICA MOLDOVA



(19) **Agencia de Stat
pentru Protectia Proprietatii
Industriale**

(11) **R 84** (13) **I2**
Int. Cl.⁷: A 01 D 46/00;
B 65 D 19/04

(12) **CERTIFICAT DE INREGISTRARE
A MODELULUI DE UTILITATE**

(21) Nr. depozit.: u 2003 0015 (22) Data depozit.: 2003.04.08	(45) Data publicării hotărării de inregistrare a modelului de utilitate: 2003.11.30, BOPI nr. 11/2003
(71) Solicitant: CHIRLICI Nicolai, MD (72) Inventator: CHIRLICI Nicolai, MD (73) Titular: CHIRLICI Nicolai, MD	

(54) **Capacitate pentru culesul strugurilor**

(57) **Rezumat:**

1

Modelul de utilitate se referă la agricultură, și anume la o capacitate pentru culesul strugurilor.

Capacitatea pentru culesul strugurilor este executată în formă de piramidă tetraedrică trunchiată cu baza mai mică ca partea de sus. Pereții

5

capacității sunt executați bordurați, iar fundul concav.

Rezultatul constă în sporirea stabilității capacității.

Revendicări: 1

Figuri: 2

10

MD R 84 I2 2003.11.30

Descriere:

Modelul de utilitate se referă la agricultură, și anume la o capacitate pentru culesul strugurilor.

Este cunoscută o capacitate pentru culesul fructelor, care este executată în formă de piramidă tetraedrică trunchiată cu baza mai mică ca partea de sus. Suprafața laterală a capacității constă din două elemente în formă de Π . Planele medii formează cu bordura de jos a panelor alăturate unghiuri drepte. Fundul este executat concav în interior și constă din două plane oblice, amplasate astfel încât să repete conturul bordurilor de jos [1]. Însă această capacitate este incomodă. Bulgării care nimeresc sub ea o fac instabilă. În timpul recoltării strugurilor care se scutură ușor capacitatea trebuie foarte des deplasată, pentru ca bobیțele să nimerescă direct în ea.

Problema constă în confecționarea unei capacități pentru culesul strugurilor cu stabilitate sporită.

Capacitatea, conform invenției, este executată în formă de piramidă tetraedrică trunchiată cu baza mai mică ca partea de sus. Pereții capacității sunt executați bordurați, iar fundul concav.

Confecționarea capacității pentru culesul strugurilor cu fundul concav îi oferă o stabilitate sigură la contactul ei cu solul, care se realizează pe două linii paralele formate la întretărirea suprafeței fundului concav cu pereții laterali așezați pe stânga și dreapta fundului, în prelungirea lui. O parte din bulgării vor nimeri în spațiul format de concavitatea capacității, iar o parte vor fi respinși de suprafețele înclinate ale pereților laterali.

De asemenea confecționarea capacității cu fundul concav permite de a mări până la maxim posibil dimensiunile laterale ale ei (lungimea și lățimea). O asemenea capacitate permite de a recolta strugurii de pe o suprafață mai mare fără a o mișca din loc.

Modelul de utilitate se explică prin desenele din fig. 1-2, care reprezintă:

- fig. 1, vederea laterală a capacității;
- fig. 2, vederea în plan.

Capacitatea pentru culesul strugurilor conține fundul 1, confecționat concav, cu direcția curburii în interiorul ei, doi pereți laterali 2 amplasați pe dreapta și stânga fundului și doi pereți 3 transversali. La întretărirea suprafeței fundului 1 cu pereții laterali 2 se formează liniile de contact 4 și 5 cu solul, care îi oferă capacității o stabilitate sigură la atingerea suprafeței neregulate a solului.

În procesul de exploatare a capacității propuse, culegătorii o așază între butuci. Capacitatea se atinge de sol cu liniile 4 și 5, căpătând o stabilitate sigură. Este comod a folosi o asemenea capacitate deoarece partea superioară fiind maxim extinsă permite de a recolta strugurii de pe o suprafață mai mare, fără a o deplasa din loc. Culegătorii taie sau rup strugurii și ei cad direct în capacitate.

Capacitatea propusă poate fi confecționată din orice material ieftin, de exemplu din masă plastică, este comodă la utilizare, păstrare și transportare.

MD R 84 I2 2003.11.30

4

(57) Revendicări:

Capacitate pentru culesul strugurilor, executată în formă de piramidă tetraedrică trunchiată cu baza mai mică ca partea de sus, care are pereți și fund, **caracterizată prin aceea că** pereții sunt bordurați, iar fundul este concav.

(56) Referințe bibliografice:

1. SU 1296487 1987.03.15

Șef Secție:

GUȘAN Ala

Examinator:

BANTAȘ Valentina

Redactor:

LOZOVANU Maria

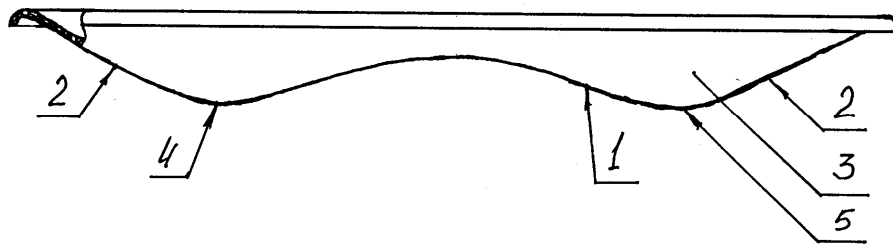

Fig. 1

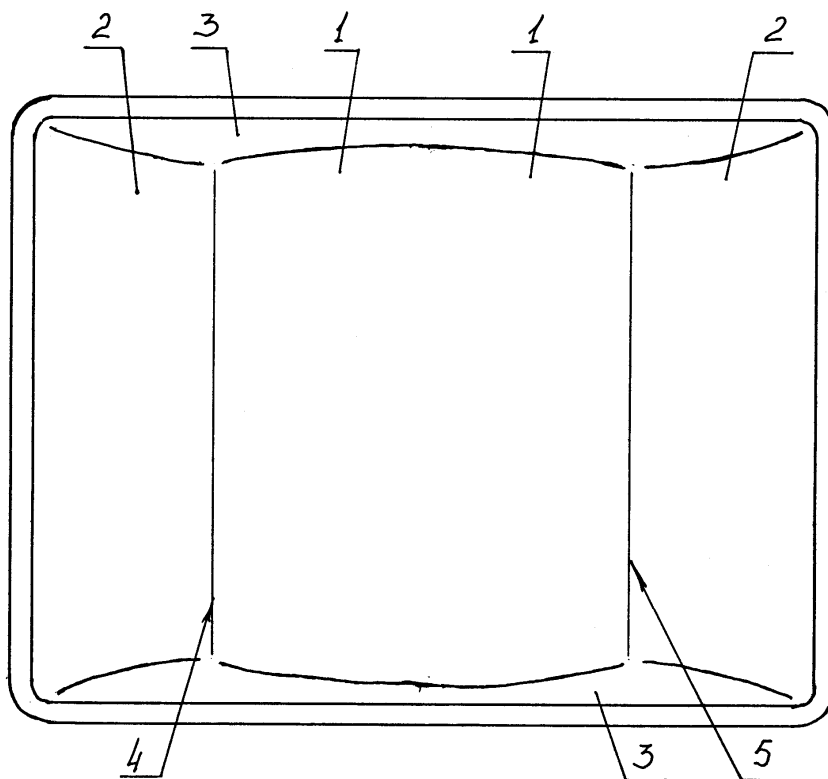

Fig. 2