



MD 124 I2 2005.08.31

REPUBLICA MOLDOVA



(19) Agenția de Stat
pentru Proprietatea Intelectuală

(11) **124** (13) **I2**
Int. Cl.⁷: B 60 N 3/02

(12) **CERTIFICAT DE INREGISTRARE
A MODELULUI DE UTILITATE**

(21) Nr. depozit.: u 2004 0017 (22) Data depozit.: 2004.11.03 (41) Data publicării cererii: 2005.06.30, BOPI nr. 6/2005	(45) Data publicării hotărârii de inregistrare a modelului de utilitate: 2005.08.31, BOPI nr. 8/2005
(71) Solicitant: BUZURIN Rodica, MD (72) Creator: BUZURIN Rodica, MD (73) Titular: BUZURIN Rodica, MD (74) Reprezentant: JENICICOVSCAIA Galina, MD	

(54) **Mâner suspendat informațional-publicitar pentru vehicule (variante)**

(57) **Rezumat:**

1 Modelul de utilitate se referă la mânerul suspendat pentru vehicule purtând informații publicitare sau oricare altă informație.

Mânerul, conform primei variante, include două piese imbinabile 1, executate cu posibilitatea amplasării între ele a unei file informațional-publicitare. Piesele au câte un sector executat din material transparent 3 în regiunea amplasării filei informațional-publicitare.

2 Manerul, conform variantei secundare, include o placă din material transparent 4 executată cu posibilitatea fixării unei file informațional-publicitare. Placa este executată detașabilă cu posibilitatea deplasării pe suprafața mânerului cu ajutorul unor glisiere direcționale orizontale 5 și fixării filei informațional-publicitare între suprafața mânerului și a plăcii transparente.

Revendicări: 2

Figuri: 3

MD 124 I2 2005.08.31

MD 124 I2 2005.08.31

3

Descriere:

Modelul de utilitate se referă la mânerul suspendat pentru vehicule purtând informații publicitare sau oricare altă informație.

Este cunoscut un mâner suspendat pe o centură, care conține o placă din material transparent, realizată cu o renură în interior pentru amplasarea informației publicitare sau conține două plăci fixate între ele, în una din care sau în ambele este realizată o renură pentru amplasarea informației publicitare [1].

Dezavantajul unei astfel de construcții este posibilitatea accesului nesancționat la informația publicitară și extragerea sau substituirea nesancționată a acesteia.

Problema pe care o soluționează modelul de utilitate propus constă în limitarea accesului la informația publicitară în mâner.

Problema se soluționează prin aceea că mânerul, conform primei variante, include două piese îmbinate 1, executate cu posibilitatea amplasării între ele a unei file informațional-publicitare. Piesele au câte un sector executat din material transparent 3 în regiunea amplasării filei informațional-publicitare.

Mânerul, conform variantei secunde, include o placă din material transparent 4 executată cu posibilitatea fixării unei file informațional-publicitare. Placa este executată detașabilă cu posibilitatea deplasării pe suprafața mânerului cu ajutorul unor glisiere direcționale orizontale 5 și fixării filei informațional-publicitare între suprafața mânerului și a plăcii transparente.

Modelul de utilitate se explică prin desenele din fig. 1-3, care reprezintă:

- fig. 1, vederea frontală a mânerului, conform variantei 1,
- fig. 2, vederea laterală a mânerului, conform variantei 1,
- fig. 3, vederea frontală a mânerului, conform variantei 2.

Mânerul, conform primei variante, conține două piese identice (1), îmbinate între ele cu șuruburi (2). Fiecare placă conține câte un sector (3), realizat din material transparent.

Mânerul, conform variantei a doua, conține o placă detașabilă transparentă (4) și glisiere direcționale (5).

În cadrul asamblării mânerului, conform primei variante, între sectoarele transparente ale pieselor se amplasează o filă informațional-publicitară. Apoi detaliile se asamblează cu trei perechi de șuruburi, situate în partea inferioară, medie și superioară a mânerului. În cazul în care este necesară extragerea filei informațional-publicitare sau substituirea ei este suficientă doar deșurubarea a două șuruburi până la formarea unei fante.

Pentru asamblarea mânerului, conform variantei a doua, fila informațional-publicitară se fixează pe partea internă a plăcii transparente, iar placa se intercalează în glisierele direcționale.

Construcția propusă în ambele variante permite, pe de o parte, de a exclude accesul nesancționat la fila informațional publicitară, iar, pe de altă parte, asigură simplitatea deservirii.

MD 124 I2 2005.08.31

4

(57) Revendicări:

1. Mâner suspendat informațional-publicitar pentru vehicule ce include două piese îmbinate, executate cu posibilitatea amplasării între ele a unei file informațional-publicitare, **caracterizat prin aceea că** piesele au câte un sector executat din material transparent în regiunea amplasării filei informațional-publicitare.

2. Maner suspendat informațional-publicitar pentru vehicule ce include o placă din material transparent executată cu posibilitatea fixării unei file informațional-publicitare, **caracterizat prin aceea că** placa este executată detașabilă cu posibilitatea deplasării pe suprafața mânerului cu ajutorul unor glisiere direcționale orizontale și fixării filei informațional-publicitare între suprafața mânerului și a plăcii transparente.

(56) Referințe bibliografice:

1. RU 40267 U1 2004.09.10

Șef Secție:

GUȘAN Ala

Examinator:

BANTAȘ Valentina

Redactor:

LOZOVANU Maria

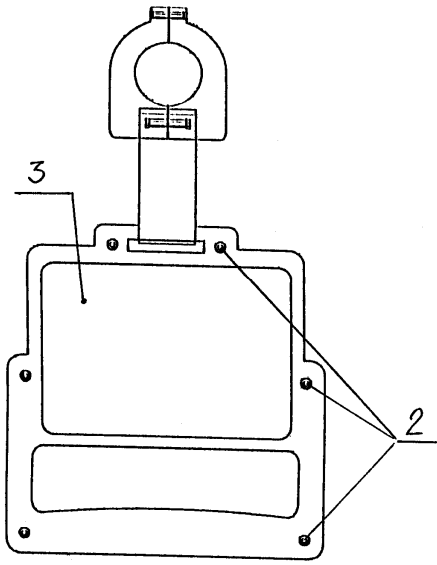

Fig. 1

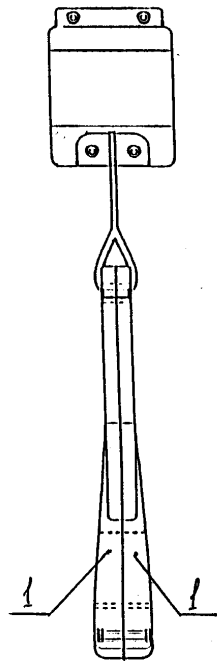

Fig. 2

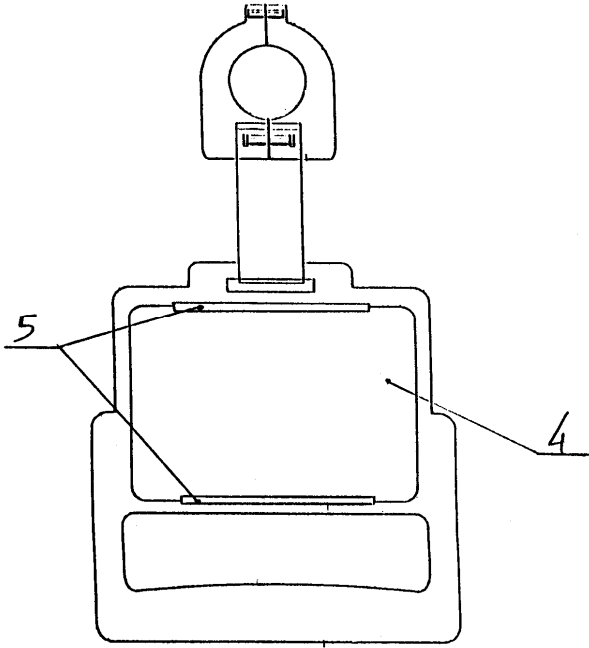

Fig. 3